

# dB's XVS250-DB5サイレンサー取り付け説明書

取り付けについて

- 1、火傷を防ぐために、マフラーが冷えている状態で作業をします。
- 2、ボルト、ナット類は仮組しておき、最後に締め付けます。  
締め付けトルクはヤマハサービスマニュアル指定トルクを順守。
- 3、テスト走行後、各ボルト、ナットの緩みを確認し必要な場合は増し締めします。



STEP1: ノーマルサイレンサーの取り外し

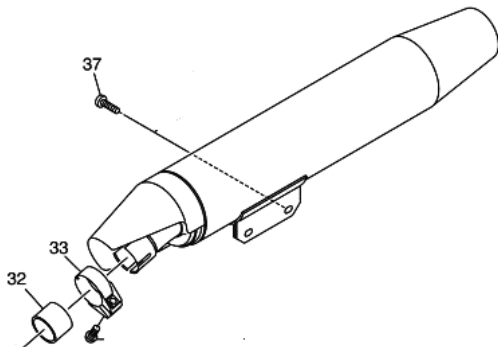

取り付けボルト#37を2本はずし、ジョイントバンド#33を緩めてサイレンサーアッセンブリをはずします。

STEP2; DB-5の装着



ノーマルサイレンサーと同じ位置にノーマルガスケット#32を装着したDB-5サイレンサーをノーマルバンド#33とノーマルボルト#37を使用して装着します。